

VISTA FRONTAL

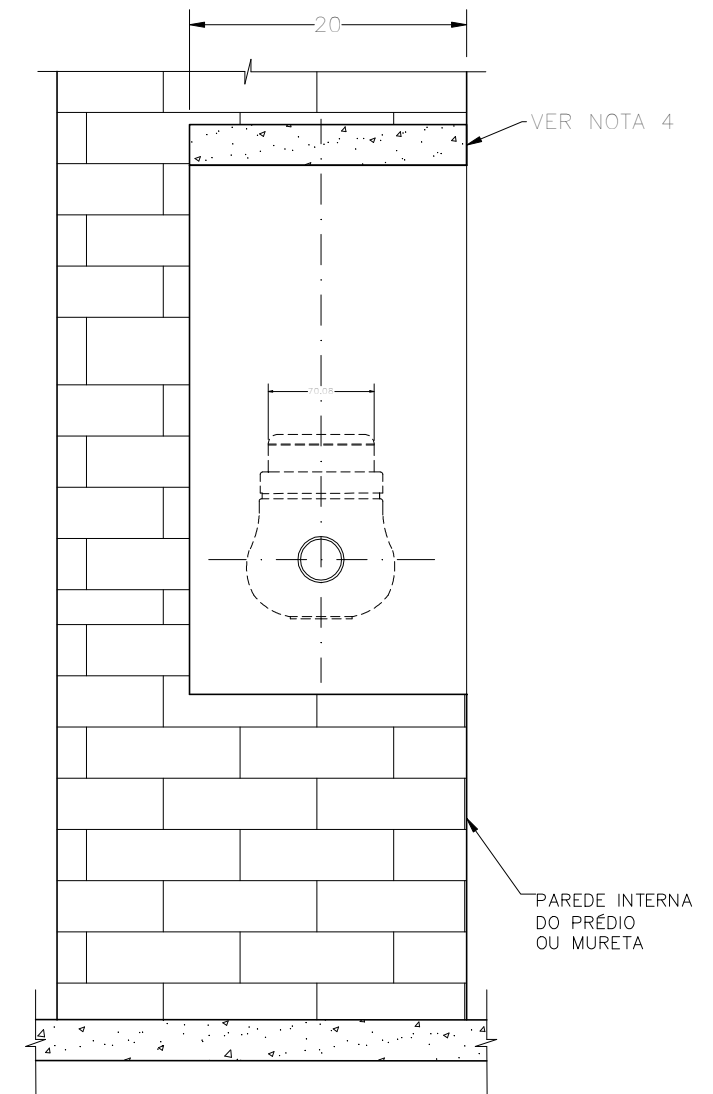

CORTE A-A

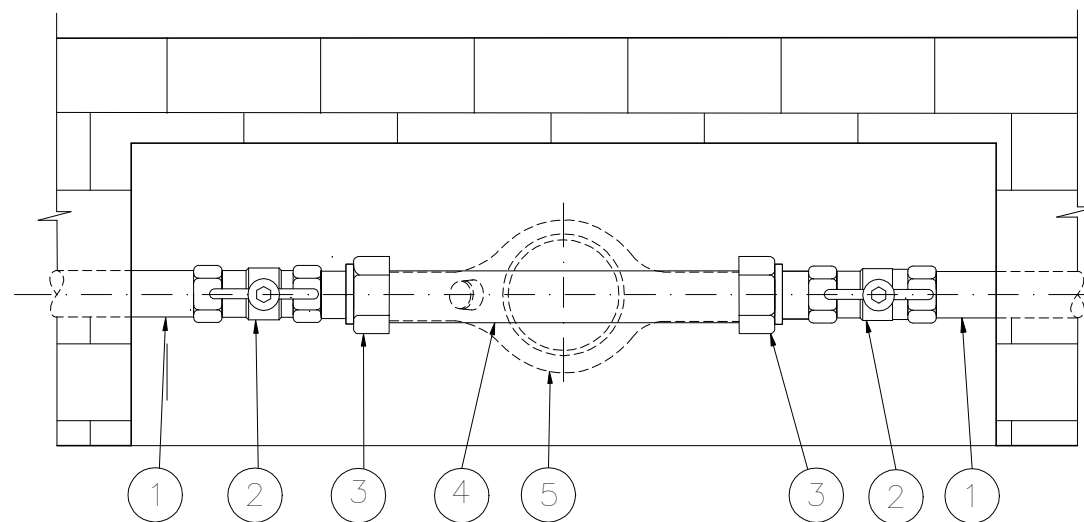

PLANTA

| Nº | Q | DISCRIMINAÇÃO | Ø | L(cm) |
|----|----|-------------------------------------------------------------------------------------------------------------------------------------|-----------|------------|
| 5 | 01 | HIDRÔMETRO 1/2" CONFORME NORMA COPASA T. 023/- | | VER NOTA 5 |
| 4 | 01 | GABARITO EM TUBO DE F*G*, CLASSE MÉDIA, COM OU SEM COSTURA, CONFORME NBR 5580 OU DIN 2440 OU TUBO DE PVC ROSCÁVEL CONFORME NBR 5648 | 1"1/4" | 26 |
| 3 | 02 | VIROLA EM LIGA DE COBRE OU F*G*, CONFORME PROJETO PADRÃO P057/- | 1"x1 1/4" | - |
| 2 | 02 | REGISTRO DE ESFERA FEMEA/FEMEA, BORBOLETA, EM LATÃO CROMADO | Ø1" | - |
| 1 | - | TUBO DE F*G*, CLASSE MÉDIA, COM OU SEM COSTURA, CONFORME NBR 5580 E DIN 2440 | | VER NOTA 2 |

LISTA DE PEÇAS PARA HIDÔMETRO DE 7 OU 10 m³/h

NOTA: 1 - DIMENSÕES EM CENTÍMETRO, EXCETO ONDE INDICADO.
 2 - A PEÇA Nº1, SEGUIMENTO DE TUBO, DEVE SER DIMENSIONADA PELO PROJETISTA DO PRÉDIO.
 3 - QUALQUER PONTO DE TOMADA DE ÁGUA COM REGISTRO OU TORNEIRA DEVE SER INSTALADO COM DISTÂNCIA MÍNIMA DE 50cm DA PAREDE DO NICHU.
 4 - O NICHU PODE SER CONSTRUÍDO FACEANDO A PAREDE DO PRÉDIO, EMBUTIDO NA PAREDE DO PRÉDIO OU EM MURETA FORA DA PAREDE, SENDO QUE AS LATERAIS E O FUNDO DEVEM SER EM ALVENARIA E A PARTE SUPERIOR EM CONCRETO ARMADO, LAJE OU VIGA.
 5 - A PEÇA Nº 5 (HIDRÔMETRO) SERÁ FORNECIDA E INSTALADA PELA COPASA.
 6 - ESTE PROJETO É PARTE INTEGRANTE DA CARTILHA DE MEDIÇÃO INDIVIDUALIZADA.

SPAT/DVPD



COMPANHIA DE SANEAMENTO DE MINAS GERAIS

P367/0

ESCALA SEM ESC. FORM. A3

| | | | |
|-------|-------------------|---------------------------------|-------------------------------|
| RT | ASS. NOME COPASA | CREA | VISTO SPAT MÁRIO C. S. HORTA |
| PROJ. | SPAT/DVPD | VISTO SILVIO R.G. MICHELINI | APRÓV. DTN RÉMULO B. A. LEMOS |
| DES. | MARCO A. OLIVEIRA | VISTO DVPD VANIR A. A. OLIVEIRA | DATA JULHO/ 2015 |

MEDIÇÃO INDIVIDUALIZADA DE ÁGUA
 PADRÃO SIMPLES Ø1"
 EMBUTIDO EM ALVENARIA

| | |
|-------|----------|
| No | - |
| FOLHA | 01 DE 01 |

| | | | | |
|------------|------|-----------|-------|--------|
| b | | | | |
| a | | | | |
| | DATA | EXECUTADO | VISTO | APROV. |
| ALTERAÇÕES | | | | |